

A1057 名鉄3400系 スカーレット 連結改造後 4両セット



予価：¥25,300 (本体価格 ¥23,000)

ボックス入 (カートン入数：12)

商品形態

Nゲージ塗装済完成品 (主素材：ABS樹脂製)

対象年齢14歳以上

実車紹介

愛知電気鉄道と名岐鉄道の合併により誕生した名古屋鉄道では、1937年に初の新型車として3400系を東部線(神宮前-豊橋)向けに投入しました。当時流行していた流線形のデザイン、前面下部から側面床下機器全体を覆うスカート、濃淡グリーン塗装などが特徴で、ファンからは「いもむし」と呼ばれ親しまれました。

2両編成で製造されましたが1950年と1953年に中間車が増備され最終的に4両編成になり引き続き名古屋本線で活躍しました。1967年には重整備(更新工事)が行われ、前面窓の連続窓風曲面ガラス化、側面窓枠のアルミ化などが行われました。

車体塗色は何度か変更されており、「濃淡グリーン」(1937年~)→「キャンディピンクとマルーンのツートン」(1953年頃~)→「ストロークリームにスカーレットの帯」(1968年頃~)→「スカーレット単色」(1976年頃~)となりました。1984年には連結化改造が行われ、AL車(3900系・7300系等)と併結できるようになり、前面スカートにジャンパ栓などが追加されました。1988年、後継車に置き換えられ(初代)3401編成は廃車となりました。

名古屋鉄道株式会社商品化許諾済

編成図

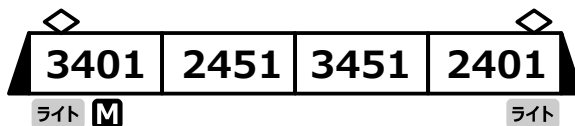

ライト ヘッドライト
テールライト 点灯

M 動力車

商品概要

- マイクロエース私鉄シリーズのさらなる充実
- 多くのご要望にお応えし、約15年ぶりに「いもむし」を生産します！
- A1055(2012年8月出荷)を基にしたバリエーション製品
- 1984年の連結改造後~1988年に廃車されるまでの姿
- サ2451は他車と異なる台車を再現
- 先頭車と中間車で異なるベンチレーターを作り分け

※走行性能確保のため側面のスカートの欠き取りは実車よりも大きくアレンジしています



画像の加工・複製・二次使用を禁止します

Photo: ザマリー / PIXTA(ピクスタ)

※部品共用のため、一部実車と異なる部分があります

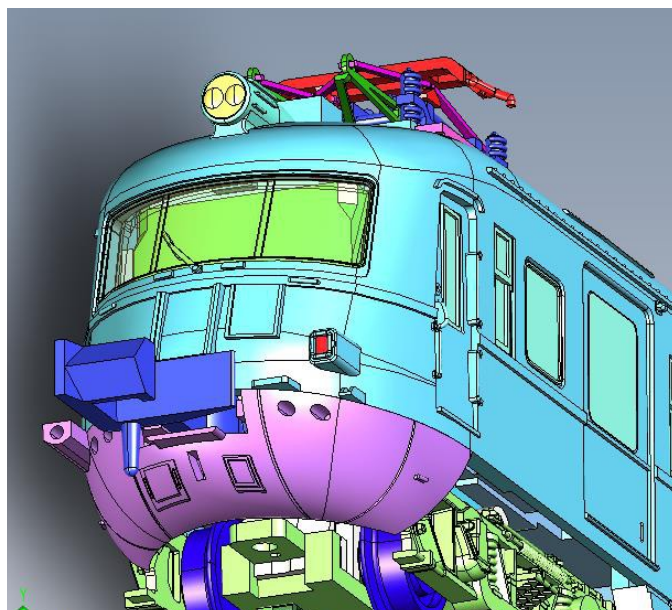

- アーノルドカプラー付連結用スカートを追加作成
2編成連結した8両編成が再現可能

※製品出荷時はダミーカプラー付スカート部品を装着済です

- 実物のディテールを極力損なうことなく
連結出来るよう設計しました

※図は製作中の図面を基にしています。製品とは異なります

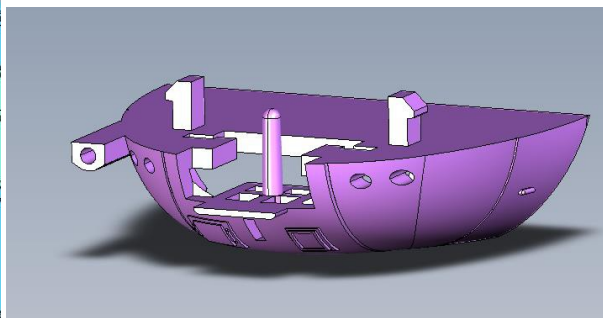

付属品

シール・アーノルドカプラー付連結用スカート

オプション

室内灯 幅狭室内灯 (G0005/G0006/G0007/G0008)

カプラー 対応なし



株式会社 マイクロエース

TEL : 048-444-2944

FAX : 048-445-3407

製品の仕様・価格は予告なく変更する場合がありますので予めご了承をお願いします
本資料の改変、写真およびイラストの複製・改変・二次使用を禁止します
記載の内容は弊社の調査・見解に基づくものです